

CAMINHÕES AGRALE 8500 CABINE DUPLA



8500 Cabine Dupla

- ▀ Cabine projetada para transporte de até 7 pessoas (motorista + 6 passageiros);
- ▀ Único veículo de cabine dupla do mercado com sistema de basculamento;
- ▀ Facilidade de manutenção;
- ▀ Ideal para trabalhos urbanos, tais como manutenção de redes elétricas, saneamento básico, telecomunicações, construção civil e paisagismo;
- ▀ Capaz de transportar equipamento e equipe de trabalho no mesmo veículo.



CARACTERÍSTICAS TÉCNICAS

8500 CD



CABINE DUPLA

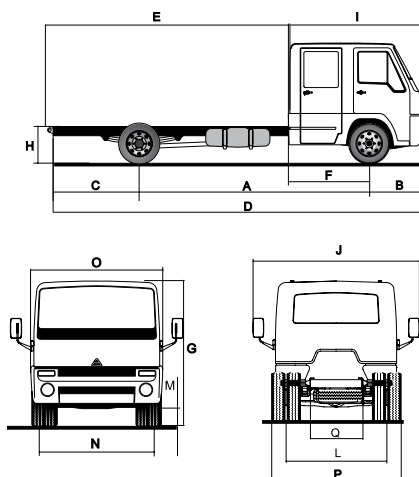

PESOS E CAPACIDADES (KG)	
Peso bruto total – PBT	8.000
Carga útil + carroceria	4.910
Peso total em ordem de marcha	3.090
Carga máxima permitida no eixo dianteiro	2.600
Carga máxima no eixo traseiro	5.500
Capacidade máxima de tração (CMT)	11.000
MOTOR	
Modelo	MWM 4.10 TCA
Nº de Cilindros / Cilindrada	4 / 4.300 cm³
Potência máxima – NBR ISO 1585	115cv (85kW) – 2.400 rpm
Torque máximo – NBR ISO 1585	39kgf.m (380Nm) a 1.400 rpm
Sistema de alimentação	Injeção direta
SISTEMA ELÉTRICO	
Bateria	12V / 100Ah
Alternador	14V / 90A
Tensão nominal	12V
TRANSMISSÃO	
Embreagem tipo	Monodisco a seco
Diâmetro externo do disco (mm)	330
CAIXA DE CÂMBIO	
Modelo	EATON FSO 4405C
Nº de marchas	05 à frente – 01 à ré
Reduções	1ª. 5,76:1 – 2ª. 2,64: 1 – 3ª. 1,53:1 – 4ª. 1,00:1 – 5ª. 0,77:1 – ré 5,24:1
Eixo traseiro	Dana M284
Relação da redução	4,63:1 – Opcional: 5,38:1
CHASSI	
Tipo	Escada
Suspensão dianteira	Mola parabólica e barra estabilizadora
Suspensão traseira	Mola semi-elíptica/Barra estabilizadora (opcional)
Amortecedores – dianteiro e traseiro	Telescópicos de dupla ação
RODAS	
Modelo	6,00 x 17,5"
PNEUS	
Modelo	215/75R - 17,5"
FREIO DE SERVIÇO	
Modelo	A tambor - "S CAM" pneumático
Freio de estacionamento	Spring Brake 24"
Freio motor	Opcional
CAPACIDADE DE ABASTECIMENTO (LITROS)	
Tanque de combustível	150
Cárter do motor	9,2
DIMENSÕES (MM)	
A - Entre-eixos	4.200
B - Balanço dianteiro	1.115
C - Balanço traseiro	1.585
D - Comprimento total sem carroceria	6.900
E - Comprimento máximo da carroceria	4.960
F - Distância do centro do eixo até a carroceria	1.760
G - Altura da cabine	2.440
H - Altura da longarina	950
I - Comprimento da cabine	2.645
J - Largura espelho a espelho	2.680
L - Bitola traseira	1.665
M - Altura mínima até o solo	170
N - Bitola dianteira	1.705
O - Largura da cabine	2.090
P - Largura externa (eixo traseiro)	2.125
Q - Distância entre longarinas	865
Círculo de viragem	16 m

O presente folheto serve meramente como informativo ilustrativo do produto, estando a Agrale, ou o proponente, aptos a ofertar seus produtos com características técnicas ou opcionais diferentes dos aqui informados, valendo para tanto, como documento definitivo de oferta, a Proposta Comercial firmada pelo representante legal da empresa ofertante. Produtos com 12 meses de garantia. Setembro 2010

Recomendamos a utilização de Lubrificantes



CONCESSIONÁRIO

WWW.AGRALE.COM.BR

BR 116 KM 145 Nº 15104
CEP 95059-520 - CAXIAS DO SUL - RS
TELEFONE: (54) 3238.8000

